

INSTRUKCJA UŻYTKOWANIA/USER MANUAL/ BEDIENUNGSANLEITUNG

FOTELIK SAMOCHODOWY/CAR SEAT/KINDERSITZ

COMMO 40-150 cm

WAŻNE! Prosimy o uważne przeczytanie niniejszej instrukcji użytkowania **przed** pierwszym użyciem produktu. Instrukcję należy zachować na wypadek potrzeby ponownego z niej skorzystania.

IMPORTANT! Please read these instructions carefully before the first use of the product. This manual should be kept for future use.

WICHTIG! Wir bitten um genaues Durchlesen dieser Bedienungsanleitung vor der ersten Anwendung des Produkts. Die Bedienungsanleitung ist für den Fall der Notwendigkeit ihrer erneuten Nutzung aufzubewahren.

i-Size universal ISOFIX
40cm-105cm / ≤18kg

i-Size Booster seat
100cm-150cm



030173

UN Regulation No.129/03



COMMO

CARETERO

 www.caretero.pl

COMMO

Dziękujemy za zakup fotelika samochodowego **Caretero COMMO**.

Kupili Państwo nowoczesny produkt wysokiej jakości.

Jesteśmy przekonani, że zapewni on Państwa maluchowi bezpieczeństwo i pomoże w jego harmonijnym rozwoju.

Zachęcamy do zapoznania się z naszą kompletną ofertą na stronie www.caretero.pl.

Czekamy również na wszelkie uwagi dotyczące użytkowania naszych produktów.

Zespół marki Caretero.

Thank you for choosing the **Caretero COMMO** car seat.

You purchased a modern and high-quality product.

We are sure that it will provide your child with safety and will ensure his or her proper, harmonious growth.

We encourage you to learn about our full offer by visiting our website

www.caretero.pl.

We are also eager to hear your opinions on our products. Should you have any remarks, feel free to share them with us.

Caretero brand Team.

Wir danken Ihnen für den Kauf des Kindersitzes **Caretero COMMO**.

Sie haben ein modernes Produkt von hoher Qualität erworben.

Wir sind überzeugt, dass es Ihrem Kind Sicherheit garantiert und es bei der harmonischen Entwicklung unterstützt. Wir laden Sie herzlich dazu ein, sich mit

unserem vollständigen Angebot auf der Website www.caretero.pl bekannt zu machen. Außerdem nehmen wir gern Anmerkungen und Hinweise zur Nutzung unserer Produkte entgegen.

Caretero Mannschaft.

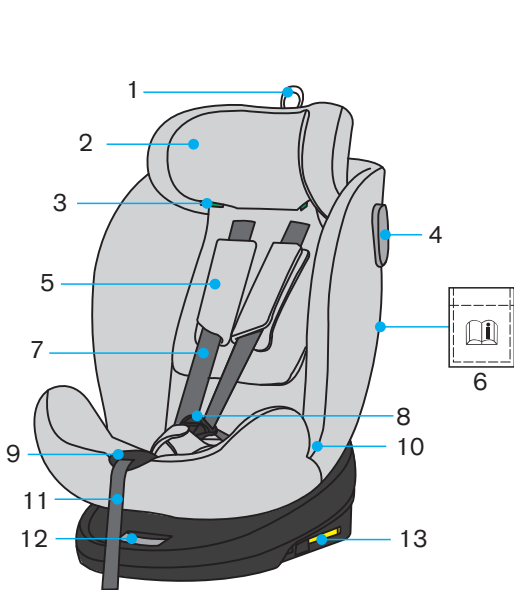

1. Regulator wysokości zagłówka / headrest height adjuster / Kopfstützenhöhenverstellung
2. Zagłówek / headrest / Kopfstütze
3. Uchwyt na pasek / belt holder / Gürtelhalterung
4. Górna prowadnica paska / Upper belt guide / Obere Riemenführung
5. Naramienniki/ shoulder pad / Schulterpolster
6. Schowek na instrukcję obsługi / instruction manual compartment / Fach für Betriebsanleitung
7. Pasek naramienny / shoulder strap / Schultergurt
8. Klamra/ buckle / Schnalle
9. Środkowy regulator / centre adjuster / Zentrumseinsteller
10. Dolna prowadnica paska / lower belt guide / Untergurtführung
11. Pasek regulacyjny / adjuster strap / Verstellriemen
12. Przycisk obrotu / rotation button / Drehknopf
13. Złącze ISOFIX / ISOFIX connect / ISOFIX-Anschluss
14. Prowadnica wkładki ISOFIX / ISOFIX insert guide / Führung des ISOFIX-Einsatzes
15. Boczna osłona ochronna / side protection shield / Seitenschutzschild
16. Poduszka dla niemowląt / infant cushion / Kleinkind-Kissen
- 17.1. Top tether z możliwością szybkiego odpięcia / Top tether with quick release / Oberer Haltegurt mit Schnellverschluss
- 17.2. Top tether

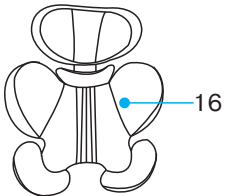
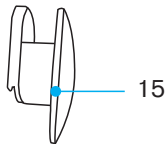
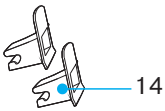

2.1. Tyłem do kierunku jazdy 40-105 cm / Rear facing 40-105 cm / Nach hinten gerichtet 40-105 cm

PL: Uwaga: Poduszka dla niemowląt chroni dziecko. Należy jej używać do rozmiaru 75 cm.

EN: Notice: The infant cushion protects your child. It needs to be used up to size of 75 cm.

DE: Hinweis: Das Säuglingskissen schützt Ihr Kind. Es muss bis zu einer Größe von 75 cm verwendet werden.

PL: NIE WOLNO umieszczać fotelika dziecięcego zwróconego przodem do kierunku jazdy na przednim siedzeniu z aktywną poduszką powietrzną, ponieważ może to spowodować ŚMIERĆ LUB POWAŻNE OBRAŻENIA.

EN: DO NOT place rear facing child seat on front seat with active airbag, DEATH OR SERIOUS INJURY can occur

DE: Setzen Sie KEINEN nach hinten gerichteten Kindersitz auf einen Vordersitz mit aktivem Airbag, es kann zu TOD ODER SCHWEREN VERLETZUNGEN kommen

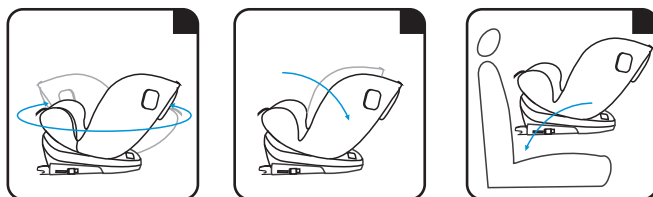

PL: Obróć fotelik do pozycji tyłem do kierunku jazdy i ustaw go w najbardziej odchylonej pozycji. Umieść fotel w kierunku przeciwnym do kierunku jazdy.

EN: Rotate seat to rearward facing, adjust seat in most reclined position. Place seat in the direction facing opposite to the travel.

DE: Drehen Sie den Sitz in die Rückwärtsrichtung und stellen Sie ihn in die am weitesten zurückgelehnte Position. Stellen Sie den Sitz in die entgegengesetzte Richtung zur Fahrtrichtung einstellen.

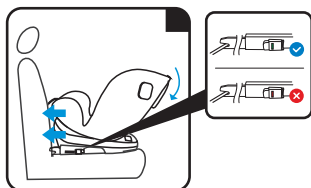

PL: Zamontuj złącza ISOFIX.

EN: Install ISOFIX connectors.

DE: ISOFIX-Verbindungen einbauen.

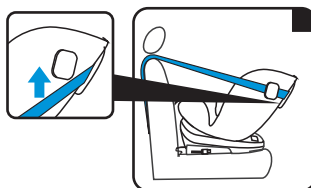

PL: Poprowadź górny pasek wzdłuż jednego z boków i włóż górną prowadnicę pasa, a następnie przymocuj hak górnego paska do punktu mocowania.

EN: Guide top tether along one sides and insert upper belt guide, then attach top tether hook to anchorage point.

DE: Führen Sie den oberen Haltegurt an einer Seite entlang, setzen Sie die obere Gurtführung ein und befestigen Sie dann den Haken des oberen Haltegurts am Verankerungspunkt.

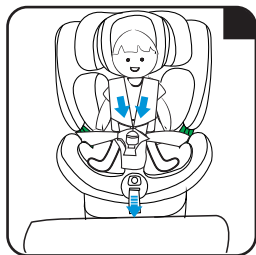

PL: Poproś dziecko, aby usiadło w foteliku. Ustaw zagłówek na odpowiedniej wysokości, wyreguluj szelki, zablokuj klamrę i napnij szelki.

EN: Have your child sit down in the child seat. Adjust headrest in proper height, adjust harness and lock buckle and tighten harness.

DE: Lassen Sie Ihr Kind im Kindersitz Platz nehmen. Stellen Sie die Kopfstütze auf die richtige Höhe ein, stellen Sie den Gurt ein, schließen Sie das Schloss und ziehen Sie den Gurt fest.

2.2. Przodem do kierunku jazdy 76-105 cm / Forward facing 76-105 cm / Nach vorne gerichtet 76-105 cm

PL: WAŻNE - NIE używaj fotelika przodem do kierunku jazdy przed ukończeniem przez dziecko 15 miesiąca życia.

EN: IMPORTANT - DO NOT use a forward-facing seat before your child is 15 months old.

DE: WICHTIG - Verwenden Sie einen vorwärtsgerichteten Sitz NICHT, bevor Ihr Kind 15 Monate alt ist.

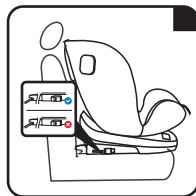
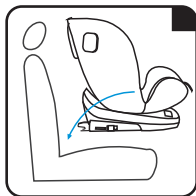

PL: Obróć fotel do pozycji przodem do kierunku jazdy. Umieść fotelik w kierunku jazdy. Zamontuj złącza ISOFIX.

EN: Rotate seat to forward facing. Place seat in the direction facing to the travel. Install ISOFIX connectors.

DE: Drehen Sie den Sitz in die Vorwärtsrichtung. Stellen Sie den Sitz in Fahrtrichtung auf. Bringen Sie die ISOFIX-Konnektoren an.

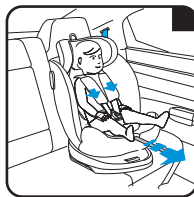
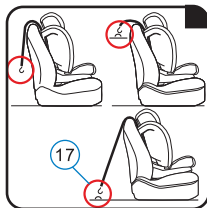

PL: Przymocuj hak górnego paska mocującego do punktu zaczepnego.

Dziecko powinno usiąść w foteliku. Ustaw zagłówek na odpowiedniej wysokości, wyreguluj szelki, zablokuj klamrę i zaciśnij szelki.

EN: Attach top tether hook to anchorage point.

Have your child sit down in the child seat. Adjust headrest in proper height, adjust harness and lock buckle and tighten harness.

DE: Befestigen Sie den oberen Haltegurthaken am Verankerungspunkt.

Lassen Sie Ihr Kind auf dem Kindersitz Platz nehmen. Stellen Sie die Kopfstütze auf die richtige Höhe ein, stellen Sie den Gurt ein, schließen Sie das Gurtschloss und ziehen Sie den Gurt fest.

2.3. Przodem do kierunku jazdy 100-150 cm / Forward facing 100-150 cm / Nach vorne gerichtet 100-150 cm

PL: W przypadku dzieci o wzroście 100-150 cm należy zdjąć szelki.

EN: Remove harness when use for child stature 100-150cm.

DE: Entfernen Sie den Gurt, wenn Sie ihn für Kinder mit einer Größe von 100-150 cm verwenden.

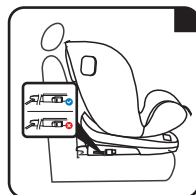
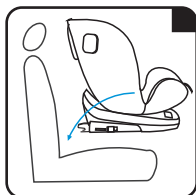

PL: Obróć fotel do pozycji przodem do kierunku jazdy. Umieść fotelik w kierunku jazdy.

EN: Rotate seat to forward facing. Place seat in the direction facing to the travel.

DE: Drehen Sie den Sitz in die Vorwärtsrichtung. Stellen Sie den Sitz in Fahrtrichtung auf.

PL: Istnieją dwie opcje montażu:

- Użyj tylko 3-punktowego pasa bezpieczeństwa lub
- Użyj 3-punktowego pasa bezpieczeństwa + złącza ISOFIX.

EN: There are two option to install:

- Only use vehicle 3 point belt or
- Use vehicle 3 point belt + ISOFIX connectors.

EN: Es gibt zwei Möglichkeiten für den Einbau:

- Nur den 3-Punkt-Gurt des Fahrzeugs verwenden oder
- 3-Punkt-Gurt des Fahrzeugs + ISOFIX-Verbindungen verwenden.

UWAGA! Obie opcje nie wykorzystują podpórki.

CAUTION! Both option do not use support leg.

VORSICHT! Bei beiden Optionen wird



PL: Poproś dziecko, aby usiadło w foteliku. Ustaw zagłówek na odpowiedniej wysokości. Wyciągnij samochodowy pas bezpieczeństwa i poprowadź go przed dzieckiem do zamka fotelika samochodowego. Zatrzaśnij język klamry w zamku fotelika samochodowego.

Uwaga! Zamek samochodowego pasa bezpieczeństwa nie może znajdować się w dolnej prowadnicy pasa.

Umieść odcinek ukośnego pasa bezpieczeństwa i odcinek biodrowego pasa bezpieczeństwa z boku zamka pasa bezpieczeństwa pojazdu w dolnej prowadnicy pasa.

Umieść odcinek biodrowego pasa bezpieczeństwa po drugiej stronie fotelika dziecięcego w dolnej prowadnicy pasa.

Uwaga! Odcinek biodrowego pasa bezpieczeństwa musi znajdować się jak najniżej nad biodrami dziecka po obu stronach.

EN: Have your child sit down in the child seat. Adjust headrest in proper height. Pull out the vehicle seat belt and guide it in front of your child to the vehicle seat buckle. Engage the buckle tongue in the vehicle seat buckle.

Caution! The vehicle seat belt buckle must not be positioned in the lower belt guide.

Place the diagonal seat belt section and lap belt section on the side of the vehicle seat belt buckle in the lower belt guide.

Place the lap belt section on the other side of the child seat in the lower belt guide.

Caution! The lap belt section must lie as low as possible over your child's hips on both sides.

DE: Lassen Sie Ihr Kind im Kindersitz Platz nehmen. Stellen Sie die Kopfstütze in der richtigen Höhe ein. Ziehen Sie den Sicherheitsgurt des Fahrzeugs heraus und führen Sie ihn vor Ihrem Kind zum Schloss des Fahrzeugsitzes. Lassen Sie die Schlosszunge in das Schloss des Fahrzeugsitzes einrasten.

Achtung! Das Gurtschloss des Fahrzeugsitzes darf nicht in der unteren Gurtführung liegen.

Legen Sie das Diagonalgurtteil und das Beckengurtteil auf der Seite des Fahrzeuggurtschlusses in die untere Gurtführung.

Legen Sie das Beckengurtteil auf der anderen Seite des Kindersitzes in die untere Gurtführung.

Achtung! Das Beckengurtteil muss auf beiden Seiten so tief wie möglich über den Hüften des Kindes liegen.

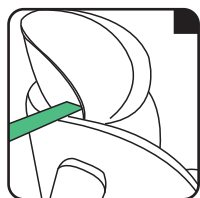

PL: W przypadku montażu dziecka o wzroście 100-150 cm, fotelik ten może również używać tylko pasa samochodowego. Został on również przetestowany i homologowany. Jeśli chcesz używać tylko pasa samochodowego, po prostu pomiń treść dotyczącą złącza ISOFIX.

EN: For the child stature 100-150cm installation, this seat also can use vehicle belt only. It has been tested and homologated also. If you want only use vehicle belt installation, just skip the ISOFIX connector relative content.

DE: Für Kinder mit einer Körpergröße von 100-150 cm kann dieser Sitz auch nur mit dem Fahrzeuggurt befestigt werden. Er ist ebenfalls getestet und zugelassen worden. Wenn Sie nur Fahrzeuggurt installation verwenden möchten, überspringen Sie einfach die ISOFIX-Anschluss relativ Inhalt.

PL: Wprowadź odcinek ukośnego pasa bezpieczeństwa do uchwytu pasa, tak aby nie był skręcony.

EN: Guide the diagonal seat belt section into the belt holder and it is not twisted.

DE: Führen Sie den diagonalen Gurtabschnitt in den Gurthalter und verdrehen Sie ihn nicht.

3.1. Regulacja zapięcia / Adjusting buckle / Einstellen des Verschlusses

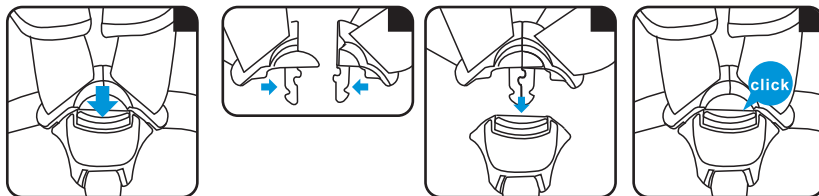

PL:

Otwieranie klamry

Naciśnij czerwony przycisk, aż zatrzaski klamry wysuną się z klamry.

Blokada klamry

Połącz ze sobą dwa zatrzaski klamry, wkładając je do gniazda klamry uprzednio. Klamra zostanie zablokowana po usłyszeniu dźwięku kliknięcia.

Uwaga: klamra nie może zostać zablokowana tylko przez włożenie jednego zatrzasku.

EN:

Open buckle

Press red button until buckle latches comes out from the buckle.

Lock buckle

Guide the two buckle latches together, putting them into the harness buckle house. Buckle locked when sounds click.

Notice: buckle can not lock only by putting one latch.

DE:

Schnalle öffnen

Drücken Sie den roten Knopf, bis die Schnallenverschlüsse aus der Schnalle kommen.

Schnalle schließen

Führen Sie die beiden Schnallenverschlüsse zusammen und stecken Sie sie in das Gurtschlossgehäuse. Das Schloss ist geschlossen, wenn ein Klickgeräusch zu hören ist.

Hinweis: Das Gurtschloss kann nicht nur mit einem Riegel verschlossen werden.

3.2. Regulacja szelek / Adjusting harness / Einstellen des Gurtzeugs

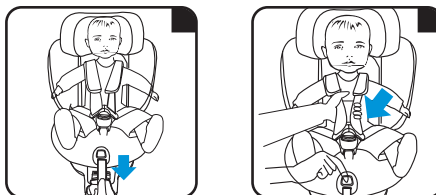

PL:

Napinanie szelek

Pociągnij pasek regulacyjny, aż szelki będą leżeć płasko i ściśle przylegać do ciała dziecka.

Uwaga: Upewnij się, że przestrzeń między dzieckiem a uprzężą naramienną ma grubość jednej dłoni.

Poluzowanie szelek

Naciśnij środkowy regulator i jednocześnie pociągnij oba pasy naramienne do przodu. Nie ciągnij za poduszki naramienne.

EN:

Tighten harness

Pull the adjuster strap until the harness lies flat and is close against your child's body.

Notice: Make sure the space between the child and the shoulder harness is about the thickness of one hand.

Loosen harness

Press the center adjuster and at the same time pull both shoulder belts forwards. Do not pull on the shoulder pads

DE:

Gurtzeug festziehen

Ziehen Sie den Verstellriemen, bis der Gurt flach und eng am Körper Ihres Kindes anliegt.

Beachten Sie: Achten Sie darauf, dass der Abstand zwischen dem Kind und dem Schultergurt etwa so groß ist wie eine Hand.

Gurtzeug lockern

Drücken Sie auf den mittleren Versteller und ziehen Sie gleichzeitig beide Schultergurte nach vorne. Ziehen Sie nicht an den Schulterpolstern.

3.3. Regulacja zagłówka / Adjusting headrest / Einstellen der Kopfstütze

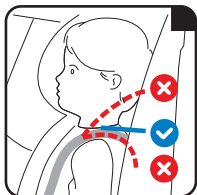

PL: W przypadku montażu za pomocą 5-punktowych pasów bezpieczeństwa zagłówek należy wyregulować tak, aby pasy barkowe znajdowały się na tym samym poziomie co ramiona dziecka.

UWAGA! Pasy barkowe nie mogą przebiegać za plecami dziecka ani na wysokości uszu lub nad uszami.

EN: When installed by 5-point harness, the headrest must be adjusted so that the shoulder belts are at the same level as your child's shoulders.

CAUTION! The shoulder belts must not run behind the back of the child or at ear height or above the ears.

DE: Beim Einbau mit einem 5-Punkt-Gurt muss die Kopfstütze so eingestellt werden, dass sich die Schultergurte auf gleicher Höhe mit den Schultern Ihres Kindes befinden.

VORSICHT! Die Schultergurte dürfen nicht hinter dem Rücken des Kindes oder in Ohrhöhe bzw. über den Ohren verlaufen.

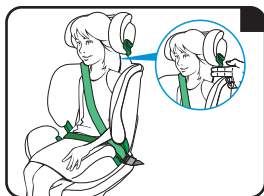

PL: W przypadku montażu za pomocą 3-punktowego pasa bezpieczeństwa zagłówek należy wyregulować w taki sposób, aby między zagłówkiem a ramionami dziecka znajdowała się przestrzeń o szerokości dwóch palców. Upewnij się, że odcinek ukośnego pasa bezpieczeństwa znajduje się na ramieniu dziecka, ale nie na szyi.

EN: When installed by 3-point vehicle belt, the headrest must be adjusted so that there is a space two fingers wide between the headrest and your child's shoulders. Make sure the diagonal seat belt section is on child's shoulder but not on neck.

DE: Beim Einbau mit dem 3-Punkt-Gurt des Fahrzeugs muss die Kopfstütze so eingestellt werden, dass zwischen der Kopfstütze und den Schultern des Kindes ein zwei Finger breiter Abstand besteht. Achten Sie darauf, dass der diagonale Gurtabschnitt auf den Schultern des Kindes liegt, aber nicht auf dem Hals.



PL: Najpierw poluzuj pas Pociągnij w górę regulator wysokości zagłówka, jednocześnie przesuwając zagłówek na wysokość ramion, zgodnie z rozmiarem dziecka.

EN: First loosen harness. Pull up the headrest height adjuster at the same time move headrest to shoulder height in accordance with the size of the child.

DE: Lösen Sie zunächst das Gurtzeug. Ziehen Sie den Höhenversteller der Kopfstütze nach oben und bringen Sie gleichzeitig die Kopfstütze entsprechend der Größe des Kindes auf Schulterhöhe.

3.4. Regulacja pozycji pochylenia / Adjusting recline positions /Einstellen der Rückenlehnenpositionen

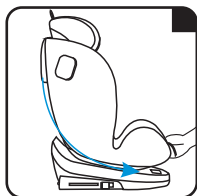

PL: Fotelik ma pięć pozycji odchylenia. W przypadku pozycji tyłem do kierunku jazdy należy używać tylko najbardziej odchylonej pozycji. W przypadku ustawienia przodem do kierunku jazdy można użyć wszystkich pięciu pozycji. Z wyjątkiem najbardziej wyprostowanej pozycji, inne pozycje mogą nie pasować do wszystkich zatwierdzonych pojazdów.

Pociągnij dźwignię odchylenia w tym samym czasie, aby ustawić fotelik w żądanej pozycji.

EN: Seat has five recline positions. For rearward facing, only use most reclined position. For forward facing can use all five positions. Except most upright position, other positions may not fit in all approved vehicles.

Pull recline lever at the same time incline seat to intend position.

DE: Der Sitz lässt sich in fünf Positionen verstellen. Verwenden Sie bei rückwärtsgerichteten Sitzen nur die am weitesten zurückgelehnte Position. Bei vorwärtsgerichteten Sitzen können alle fünf Positionen verwendet werden. Außer der aufrechtsten Position passen die anderen Positionen möglicherweise nicht in alle zugelassenen Fahrzeuge.

Ziehen Sie den Verstellhebel und neigen Sie den Sitz gleichzeitig in die gewünschte Position.

3.5. Obracanie siedzenia / Rotating the seat / Drehen des Sitzes



40-105 cm



76-150 cm



Skierowany w bok/Lateral facing /Seitliche Ausrichtung
Dla wygody siedzenia dziecka. Nie wolno używać podczas jazdy
/For child sit convenience. Forbidden to use when driving /
Zum bequemen Sitzen für Kinder. Die Benutzung während der
Fahrt ist verboten.

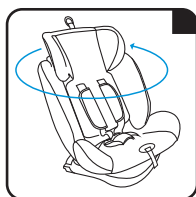
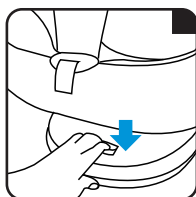

PL: Pociągnij przycisk obrotu, jednocześnie obracając fotel w wybranym kierunku.

EN: Pull rotation button at the same time rotate seat to intend direction.

DE: Ziehen Sie den Drehknopf und drehen Sie gleichzeitig den Sitz in die gewünschte Richtung.



PL: Gdy fotel obróci się w zamierzonym kierunku, przycisk obrotu odbije się i wyda dźwięk kliknięcia. Następnie spróbuj obrócić fotel, aby upewnić się, że jest zablokowany.

EN: When seat rotates to intend direction, rotation button will bounce and make click sound. Then try to rotate seat to make sure seat is locked.

DE: Wenn sich der Sitz in die gewünschte Richtung dreht, federt der Drehknopf und macht ein Klickgeräusch. Versuchen Sie dann, den Sitz zu drehen, um sicherzustellen, dass er verriegelt ist.

3.6. Instalacja ISOFIX / ISOFIX installation / ISOFIX-Einbau

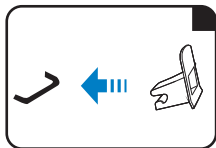

PL: Jeśli pojazd nie jest standardowo wyposażony w prowadnice wkładki ISOFIX, należy przyjąć dwie prowadnice wkładki dołączone do fotelika z wycięciem skierowanym do góry do dwóch punktów mocowania ISOFIX w pojeździe.

EN: If your vehicle is not equipped with the ISOFIX insert guides as standard, clip the two insert guides which are included with the seat with the cut-out facing upwards onto the two ISOFIX attachment points of your vehicle.

DE: Wenn Ihr Fahrzeug nicht serienmäßig mit den ISOFIX-Einsatzführungen ausgestattet ist, klemmen Sie die beiden Einsatzführungen, die dem Sitz beiliegen, mit der Aussparung nach oben auf die beiden ISOFIX-Befestigungspunkte Ihres Fahrzeugs.

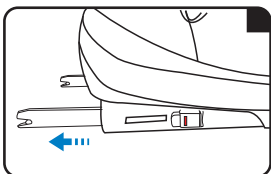
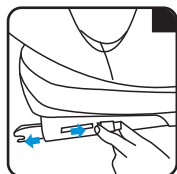

PL: Po obu stronach fotelika naciśnij przycisk ISOFIX i wyciągnij złącza ISOFIX w najdłuższej pozycji.

EN: On both sides of the seat squeeze the ISOFIX button and pull out ISOFIX connectors in longest position.

DE: Drücken Sie auf beiden Seiten des Sitzes auf den ISOFIX-Knopf und ziehen Sie die ISOFIX-Konnektoren in der längsten Position heraus.

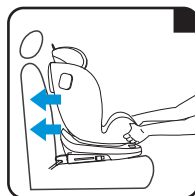
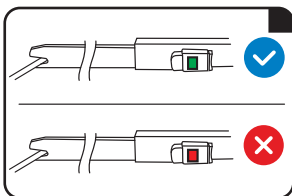
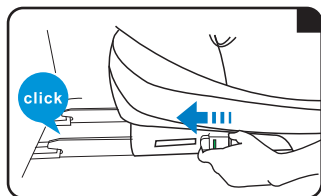

PL: Mocno wsuń dwa złącza ISOFIX w prowadnice wkładki, aż złącza ISOFIX zatrzasną się z odgosem kliknięcia po obu stronach. Przycisk ISOFIX musi być zielony po obu stronach.

UWAGA! Złącza ISOFIX są prawidłowo zatrzaśnięte tylko wtedy, gdy oba przyciski ISOFIX są zielone.

Popchnij fotelik dziecięcy w kierunku oparcia, wywierając mocny, równomierny nacisk po obu stronach. Potrząśnij fotelikiem, aby upewnić się, że jest bezpiecznie zamocowany i ponownie sprawdź zielone przyciski bezpieczeństwa, aby upewnić się, że oba są całkowicie zielone.

EN: Slide the two ISOFIX connectors firmly into the insert guides until the ISOFIX connectors engage with a clicking noise on both sides. The ISOFIX button must turn green on both sides.

CAUTION! The ISOFIX connectors are only correctly engaged if both of the ISOFIX buttons are green.

Push the child seat towards the backrest applying firm, even pressure on both sides. Shake the child safety seat to make sure it is safely attached and re-check the green safety buttons to make sure that both of them are completely green.

DE: Schieben Sie die beiden ISOFIX-Konnektoren fest in die Einschubführungen, bis die ISOFIX-Konnektoren mit einem Klickgeräusch auf beiden Seiten einrasten. Der ISOFIX-Knopf muss auf beiden Seiten grün leuchten.

ACHTUNG! Die ISOFIX-Konnektoren sind nur dann richtig eingerastet, wenn beide ISOFIX-Knöpfe grün sind.

Schieben Sie den Kindersitz mit festem, gleichmäßigem Druck auf beiden Seiten gegen die Rückenlehne. Schütteln Sie den Kindersitz, um sicherzustellen, dass er sicher befestigt ist, und überprüfen Sie die grünen Sicherheitsknöpfe, um sicherzustellen, dass beide vollständig grün sind.

3.6.1 Demontaż ISOFIX / remove ISOFIX / ISOFIX entfernen

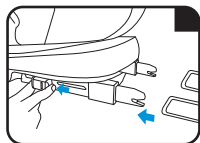
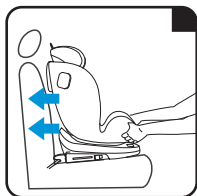



PL: Mocno dociśnij fotelik do oparcia. Jednocześnie naciśnij przycisk ISOFIX i odciągnij złącza ISOFIX.

EN: Push the child seat towards the backrest applying firm. At the same time squeeze ISOFIX button and pull back ISOFIX connectors.

DE: Schieben Sie den Kindersitz mit festem Druck gegen die Rückenlehne. Drücken Sie gleichzeitig den ISOFIX-Knopf und ziehen Sie die ISOFIX-Verbindungen zurück.

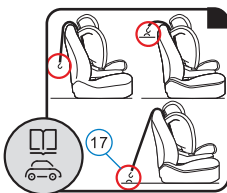
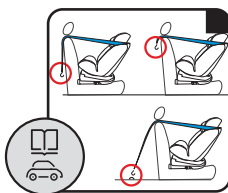
3.7 Regulacja Top Tether / Adjusting Top tether / Einstellung des oberen Haltegurts



PL: Zdejmij górny pasek mocujący i w razie potrzeby wydłuż pas, naciskając przycisk hamulca górnego paska mocującego, aby zwolnić pasek, pociągając go w celu wyregulowania w razie potrzeby. Przymocuj hak górnego paska mocującego do punktu mocowania górnego paska mocującego, który jest zalecany w instrukcji obsługi samochodu. Tego symbolu należy szukać w pojeździe 

EN: Take the top tether and if required, lengthen the belt by pressing the top tether brake button to release the strap, pulling to adjust as necessary. Attach the top tether hook to the top tether anchorage point which is recommended in the owner's manual of your car. Look for this symbol in your vehicle 

DE: Nehmen Sie den oberen Haltegurt und verlängern Sie den Gurt bei Bedarf, indem Sie die Bremstaste für den oberen Haltegurt drücken, um das Band zu lösen, und ziehen Sie, um es nach Bedarf anzupassen. Befestigen Sie den Haken des oberen Haltegurtes an dem in der Betriebsanleitung Ihres Fahrzeugs empfohlenen Verankerungspunkt für den oberen Haltegurt. Achten Sie auf dieses Symbol in Ihrem Fahrzeug 

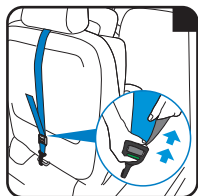

PL: Aby napiąć górny pasek, usuń luz, ciągnąc za wolny koniec paska, aż będzie odpowiednio napięty. Górny pasek będzie odpowiednio napięty, gdy wskaźnik naprężenia zmieni kolor na całkowicie zielony.

EN: To tension the top tether, remove any slack by pulling on the free end of strap until it is suitably tightened. The top tether will be properly tightened when the tension indicator turns completely green.

DE: Um den oberen Haltegurt zu spannen, ziehen Sie am freien Ende des Gurtes, bis er ausreichend gespannt ist. Der obere Haltegurt ist richtig gestrafft, wenn die Spannungsanzeige vollständig grün leuchtet.

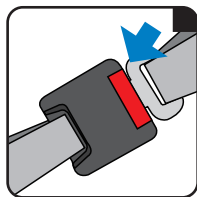

PL: Wersja 1: Top tether z szybkozłęczką.

Naciśnięcie przycisku szybkiego zwalniania górnego paska zwalnia górny pasek podczas obracania instalacji przodem do kierunku jazdy.

UWAGA! Upewnij się, że przycisk szybkiego zwalniania górnego paska został ponownie zablokowany po obrocie do pozycji przodem do kierunku jazdy.

Wersja 2: Top tether

Zignoruj ten krok.

EN: Version 1: top tether with quick release.

Pressing the top tether quick release button to release top tether when rotating forward facing installation to lateral.

CAUTION! Make sure the top tether quick release locked again after rotating back to forward facing.

Version 2: top tether

Ignore this step.

DE: Version 1: oberer Haltegurt mit Schnellverschluss.

Drücken Sie den Schnellverschlussknopf des oberen Haltegurts, um den oberen Haltegurt zu lösen, wenn Sie die nach vorne gerichtete Anlage zur Seite drehen.

VORSICHT! Vergewissern Sie sich, dass der Schnellverschluss des oberen Haltegurts nach dem Zurückdrehen in die Vorwärtsrichtung wieder verriegelt ist.

Version 2: oberer Haltegurt

Ignorieren Sie diesen Schritt.

3.9 Demontaż i montaż szelek bezpieczeństwa/ remove and install harness / Aus- und Einbau von Sicherheitsgeschirren

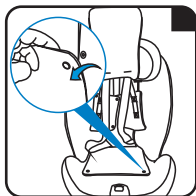
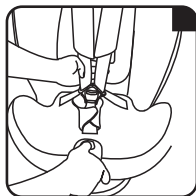

PL: Poluzuj zatrzaski na oparciu i złoż górną połowę osłony do góry, a dolną do dołu. Poluzuj do oporu 5-punktowe pasy bezpieczeństwa fotelika dziecięcego. Następnie otwórz klamrę.

EN: Loosen the press studs on the backrest and fold the upper half of the cover upwards and the lower half downwards. Loosen the 5-point harness on the child seat as far as possible. Then open the buckle.

DE: Lösen Sie die Druckknöpfe an der Rückenlehne und klappen Sie die obere Hälfte des Bezuges nach oben und die untere Hälfte nach unten. Lösen Sie den 5-Punkt-Gurt des Kindersitzes so weit wie möglich. Öffnen Sie dann das Gurtschloss.

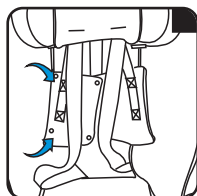

PL: Otwórz dwie poduszki naramienne za pomocą rzepów z boku. Wsuń pasek z rzepem dwóch otwartych poduszek naramiennych pod osłonę oparcia i przymocuj go do dostarczonego paska z polaru.

EN: Open the two shoulder pads by the velcro fasteners on the side. Push the velcro strip of the two opened shoulder pads under the backrest cover and attach it to the fleece strip provided.

DE: Öffnen Sie die beiden Schulterpolster an den Klettverschlüssen an der Seite. Schieben Sie den Klettstreifen der beiden geöffneten Schulterpolster unter den Rückenlehnenbezug und befestigen Sie ihn an dem dafür vorgesehenen Flauschstreifen.

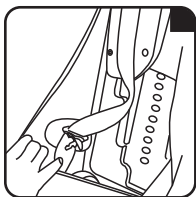

PL: Włóż języcki klamry do wgłębienia znajdującego się po wewnętrznej stronie oparcia.

EN: Insert the buckle tongues in the recess provided on the inside of the backrest.

DE: Stecken Sie die Zungen der Schnallen in die dafür vorgesehene Aussparung an der Innenseite der Rückenlehne.

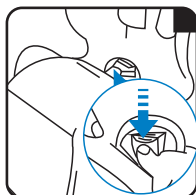

PL: Otwórz osłonę siedzenia i złóż osłonę do przodu, wyciągnij uchwyt uprząży z pokrywy.

EN: Open seat cover and fold the cover forwards, pull the harnessbuckle out of the cover.

DE: Öffnen Sie den Sitzbezug und klappen Sie den Bezug nach vorne, ziehen Sie das Gurtschloss aus dem Bezug.

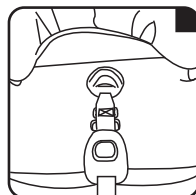

PL: Schowaj klamrę uprząży w przewidzianym do tego celu wgłębieniu.

EN: Stow the harness buckle in the recess provided.

DE: Verstauen Sie das Gurtschloss in der dafür vorgesehenen Aussparung.

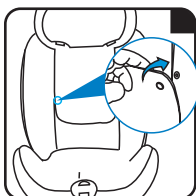

PL: Zamknij dwa zatrzaski i pokrywę siedzenia.

EN: Close the two press studs and recovery seat cover.

DE: Schließen Sie die beiden Druckknöpfe und den Deckel des Rücksitzes.

PL: Ponowny montaż szelek: Wystarczy wykonać czynności w odwrotnej kolejności.
Upewnij się, że pasek nie jest skręcony

EN: Re-fitting the harness: Simply follow the steps in the opposite order.
Make sure the belt is not twisted

DE: Bringen Sie den Sicherheitsgurt wieder an: Führen Sie die Schritte einfach in umgekehrter Reihenfolge aus.
Stellen Sie sicher, dass der Gurt nicht verdreht ist

3.10 Montaż i demontaż bocznej osłony przeciwuderzeniowej / Install and remove side impact shield / Seitenaufprallschutz ein- und ausbauen

PL: Fotelik został przetestowany i zatwierdzony jako zapewniający optymalną ochronę boczną bez osłony przed uderzeniami bocznymi. Osłona przed uderzeniem bocznym jest opcjonalna i może nie pasować do wszystkich homologowanych pojazdów.

Osłona boczna powinna być zamontowana z boku, blisko drzwi pojazdu.

EN: This seat has been tested and approved to offer optimum side protection without side impact shield. The side impact shield is optional for extra side protection, when used may not fit in all approved vehicles.

The side impact shield should install at the side which close to vehicle door.

DE: Dieser Sitz wurde getestet und für einen optimalen Seitenschutz ohne Seitenaufprallschutz zugelassen. Der Seitenaufprallschutz ist ein optionales Zubehör für zusätzlichen Seitenschutz, das möglicherweise nicht in alle zugelassenen Fahrzeuge passt.

Der Seitenaufprallschutz sollte an der Seite angebracht werden, die sich in der Nähe der Fahrzeugtür befindet.

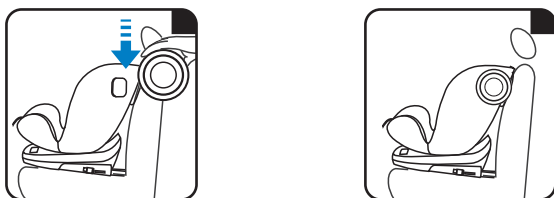

PL: Instalacja: Wsuń boczną osłonę przed uderzeniami od góry wzdłuż szczelin na górnej prowadnicy pasów, aż do pełnego zatrzaśnięcia.

Demontaż: podciągając boczną osłonę przeciwuderzeniową wzdłuż szczelin na górnej prowadnicy pasa.

EN: Install: Insert side impact shield from top along the slots on upper belts guide untill full engaged.

Remove: pull up side impact shield along the slots on the upper belt guide.

DE: Installieren: Führen Sie den Seitenaufprallschutz von oben entlang der Schlitze an der oberen Gurtführung ein, bis er vollständig eingerastet ist.

Entfernen: Ziehen Sie den Seitenaufprallschutz entlang der Schlitze an der oberen Gurtführung nach oben.

PONIŻSZE INSTRUKCJE OBSŁUGI SĄ WAŻNE.

PRZED UŻYTKOWANIEM NALEŻY PRZECZYTAĆ NINIEJSZĄ INSTRUKCJĘ I ZACHOWAĆ JĄ NA PRZYSZŁOŚĆ. BEZPIECZEŃSTWO DZIECKA MOŻE BYĆ ZAGROŻONE, JEŚLI ZALECENIA NINIEJSZEJ INSTRUKCJI NIE BĘDĄ STOSOWANE.

Dziecięcy fotelik samochodowy - odpowiedni dla dzieci o wzroście od 40 do 150 cm.

UWAGA!!!

1. Jest to „Uniwersalne” ograniczenie dotyczące fotelików dziecięcych, zgodne z Przepisem ECE (Europejska Komisja Gospodarcza ONZ) R129/03 dotyczącym ogólnego użytkowania fotelików w pojazdach. Foteliki tego typu pasują do większości siedzeń samochodowych.
2. Odpowiedni montaż fotelika w samochodzie możliwy jest, jeśli producent samochodu zadeklarował w instrukcji obsługi pojazdu, że pojazd jest przystosowany do „Uniwersalnych” ograniczeń dotyczących fotelików dziecięcych tej grupy.
3. Ograniczenie to funkcjonuje jako „Uniwersalne” na surowszych warunkach niż te zastosowane wobec wcześniejszych modeli, które nie posiadały tej adnotacji.
4. W razie wątpliwości należy skontaktować się z producentem albo sprzedawcą detalicznym.

Fotelik tego typu nadaje się tylko do pojazdu wyposażonego w pasy bezpieczeństwa z 3-punktową blokadą i 3-punktowym elementem zwijającym, co jest zgodne z Przepisem UN/ECE nr 16 lub innymi równoznacznymi standardami.

NIEBEZPIECZEŃSTWO! Dla ochrony dziecka:

- Stosować fotelik **Caretero Commo** wyłącznie do zabezpieczenia dziecka w pojeździe.
- Fotelik samochodowy należy montować jedynie przodem do kierunku jazdy używając do tego 3-stopniowego pasa bezpieczeństwa na biodra i ukośnego na klatkę piersiową lub 3-stopniowego pasa bezpieczeństwa na biodra i ukośnego na klatkę piersiową oraz zaczepów ISOFIX.
- Nie należy umieszczać fotelika na siedzeniu z włączoną poduszką powietrzną.
- Przed każdą podróżą należy sprawdzić, czy fotelik samochodowy jest dobrze umocowany.
- Najbezpieczniejszym miejscem do montażu fotelika w samochodzie jest tylne siedzenie.
- Należy upewnić się, że wszystkie elementy są zapięte prawidłowo, a fotelik nie jest zatrzęsnięty przez składane siedzenia lub drzwi.
- Nie wolno używać ani przewozić fotelika bez zapięcia go na siedzeniu samochodu.
- Nie należy używać kontaktowych punktów nośnych innych niż te opisane w instrukcji i oznaczone na foteliku samochodowym dla dziecka.
- Zabrania się użytkowania fotelika w domu jako siedziska lub zabawki.
- Podczas wypadku, w przypadku którego prędkość w chwili uderzenia przekracza 10 km/h, może dojść do uszkodzenia fotelika, które niekoniecznie musi być widoczne. W takim przypadku fotelik należy wymienić.
- Należy pamiętać o prawidłowym przeprowadzeniu utylizacji.
- Zawsze zlecać kontrolę fotelika dla dziecka w przypadku jego uszkodzenia (np. upadku na ziemię).
- Regularnie sprawdzać wszystkie istotne elementy fotelika pod kątem uszkodzeń. Upewnić się, że w szczególności wszystkie części mechaniczne są w pełni funkcjonalne.
- Zabrania się smarowania jakichkolwiek części fotelika.
- Nigdy nie pozostawiać dziecka znajdującego się w foteliku w pojeździe bez opieki.
- Dopilnować, aby dziecko wsiadało i wysiadało z pojazdu wyłącznie od strony chodnika.
- Chronić fotelik dla dziecka przed nadmiernym działaniem promieni słonecznych, gdy nie jest użytkowany.
- Fotelik dziecięcy może się bardzo nagrzać w wyniku bezpośredniego działania promieni słonecznych. Skóra dziecka jest bardzo delikatna i może zostać w łatwy sposób uszkodzona.
- Im ciaśniej pasy przylegają do ciała dziecka, tym większy jest jego poziom bezpieczeństwa. Dlatego też należy unikać zakładania dziecku grubej odzieży.
- Robić regularnie odpoczynki w trakcie dłuższych podróży, aby dać dziecku możliwość zabawy po wyjęciu go z fotelika.
- Użycie na tylnym siedzeniu: Przesunąć przednie siedzenie do przodu na tyle, aby dziecko nie sięgało stopami do oparcia przedniego siedzenia (aby uniknąć niebezpieczeństwa zranienia).

OSTRZEŻENIE! Dla bezpieczeństwa mocującego fotelik:

- Przy otwieraniu lub zamykaniu nic nie może wejść pomiędzy siedzisko i podstawę fotelika. Mogłoby to doprowadzić do przycięcia palców.
- W celu uniknięcia uszkodzeń uważać, aby nie zaklinować fotelika pomiędzy twardymi elementami pojazdu (drzwi, prowadnice siedzenia itp.).
- Przechowywać fotelik dla dziecka w bezpiecznym miejscu jeżeli nie jest użytkowany. Unikać kładzenia na nim ciężkich przedmiotów i nie przechowywać w pobliżu źródeł ciepła lub w bezpośrednim nasłonecznieniu.

OSTRZEŻENIE! Dla ochrony pojazdu:

- Na niektórych obiciach siedzeń samochodowych wykonanych z delikatnego materiału (np. z weluru, skóry itp.) mogą wystąpić ślady zużycia powstałe na skutek użytkowania fotelika. W celu zapewnienia odpowiedniej ochrony obić foteli, zalecamy stosowanie ochraniaczy na siedzenia samochodowe z oferty **Aksesoria Caretero**.

NIEBEZPIECZEŃSTWO!

W razie jakichkolwiek modyfikacji fotelika certyfikacja zostanie unieważniona. Tylko producent ma prawo do wprowadzania zmian do fotelika bezpieczeństwa.

NIEBEZPIECZEŃSTWO!

Prosimy postępować zgodnie z instrukcjami dotyczącymi korzystania z systemów zabezpieczających dzieci w instrukcji użytkownika danego pojazdu.

Fotelik może być instalowany w następujących konfiguracjach:

Zgodnie z kierunkiem jazdy	Tak
W kierunku przeciwnym do kierunku jazdy	Nie
Na fotelach wyposażonych w systemy mocowania ISOFIX (znajdujące się pomiędzy siedzeniem, a oparciem fotela samochodowego) oraz 3-punktowe pasy samochodowe	Tak ¹⁾

Należy przestrzegać stosownych przepisów obowiązujących na terenie danego kraju.

¹⁾ W przypadku przedniej poduszki powietrznej - przesunąć siedzenie pasażera daleko do tyłu, postępując zgodnie z instrukcją użytkownika pojazdu.



Montaż poprawny



Montaż niedozwolony

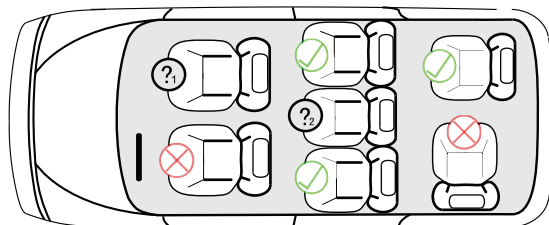
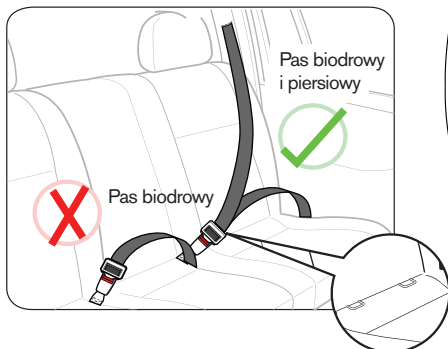

Nie umieszczaj fotelika na siedzisku z aktywną poduszką powietrzną.



Dozwolone użytkowanie wyłącznie na siedzisku wyposażonym w pas 3-punktowy.

Należy pamiętać, aby stosować wyłącznie oryginalny pokrowiec (tapicerkę) **Caretero COMMO** ponieważ stanowi on integralny element fotelika i odgrywa ważną rolę w prawidłowym jego funkcjonowaniu.

- zabronione jest używanie fotelika dziecięcego bez pokrowca
- zalecane jest pranie ręczne pokrowca w wodzie z dodatkiem delikatnego detergentu (w temperaturze do 30°C)
- elementy z tworzywa sztucznego można czyścić, używając wody z mydłem (zabrania się stosowania agresywnych środków czyszczących, np.: rozpuszczalników)
- pasy można czyścić przy użyciu letniej wody z mydłem
- wkładki naramienne można czyścić przy użyciu letniej wody z mydłem
- części plastikowe fotelika należy czyścić wilgotną szmatką
- nie wolno używać silnych detergentów do czyszczenia elementów plastikowych fotelika, gdyż może to prowadzić do degradacji i uszkodzenia tych elementów

Pokrowiec można zdjąć i wyprać. Należy przestrzegać instrukcji podanych na etykiecie do prania pokrowca.

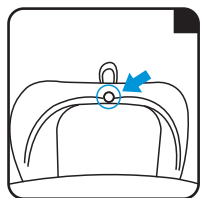

Poluzuj zatrzaski z tyłu zagłówka i zdejmij pokrycie zagłówka.

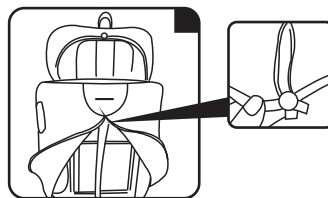

Poluzuj zatrzaski i rozepnij zamek błyskawiczny z tyłu pokrowca na siedzisko. Pociągnij do przodu i zdejmij pokrycie siedzenia.

Przy ponownym montażu należy wykonać czynności w odwrotnej kolejności.

THE INSTRUCTIONS BELOW ARE IMPORTANT.

PLEASE READ THESE INSTRUCTION CAREFULLY AND KEEP IT FOR FUTURE REFERENCE. THE SAFETY OF YOUR CHILD MAY BE IN DANGER IF THESE INSTRUCTIONS WILL NOT BE COMPLIED WITH.

WARNING!

Only suitable for use in vehicles fitted with approved 3-point safety belts that conform with ECE Regulation No. 16 or comparable standards.

This is a seat for children of height from 40 up to 150 cm.

These Assembly and Usage Instructions must be given to the client.

Subject to printing errors, mistakes and technical changes.

WARNING! For the safety of the person installing the car seat:

- The shoulder belt pads are important in keeping the child safe. Please use them at all times.
- While installing or uninstalling the seat no object may be able to slide between the car seat and the child seat base. It could trap the person's fingers.
- In order to avoid damage, take care not to jam the seat between solid elements of the car (doors, seat guides etc.).
- Store the car seat in a safe place when not in use. Avoid putting heavy objects on the seat and do not store near heat sources or in direct sunlight.

WARNING! For the safety of the car:

- Some car seat covers are made of delicate fabrics (velour, leather etc.) and may become worn-out due to the child seat use. In order to protect the upholstery, we recommend using car seat covers available as accessories.

DANGER! For the safety of your child:

- Please use the Caretero Commo seat only to secure your child in the car.
- The seat is to be installed forward-facing with a 3-point car safety belt or with a 3-point car safety belts and ISOFIX anchors only.
- It is forbidden to use the car seat as a chair or a toy.
- During a car crash at speed higher than 10 km/h the car seat may become damaged without clear visual marks. In such case the car seat should be scrapped and replaced with a new one.
- Please remember to recycle the seat properly when it won't be used anymore.
- Commission a full check of the car seat after a possible damaging (eg. when the seat falls to the ground).
- Regularly check all vital elements of the car seat for signs of damage. Make sure all mechanical parts of the seat are functioning properly.
- It is forbidden to lubricate any parts of the seat.
- Check if the car seat is installed properly before each trip.
- Do not use or transport the car seat when it is not properly installed in the car.
- Do not use other fixing points other than those described in this manual and marked on the car seat itself.
- Regularly check the seat belts, especially the fixing points, stitchings and adjustment devices.
- Never leave the child in the car seat unattended.
- Make sure that the child enters and exits the car on the sidewalk side of the street.
- Protect the car seat against sunlight while it's not in use.
- The car seat may become very hot while under direct sunlight. The child's skin is very delicate and may become easily damaged during contact with a hot car seat.
- The closer the car seat belts are to the child's body, the higher the safety level. Therefore do not put thick clothes on the child.
- Make regular stops during longer trips, so the child may play and rest after removing it from the car seat.
- When using the car seat in the rear passenger seats: slide the front passenger seat to the front, so the child will not reach the backrest with its feet (this will prevent from damaging the legs during an accident).
- Not complying with these instruction may cause danger.

DANGER! For the safety of car passengers.

In case of an accident or emergency braking, persons or objects that are not secured properly, may damage other users of the car. Therefore it is important to ensure the following:

- The backrests of the seats are fixed (make sure the foldable rear seat backrests have been locked properly).
- All heavy objects or objects with sharp edges have been secured (eg. objects on the rear window shelf are not loose).
- All persons in the car have fastened their seat belts.
- The child seat is always secured, even when there is no child in the seat.

DANGER!

In case of any modifications done to the car seat, the warranty will become void. Only the manufacturer may apply any changes to the car seat.

DANGER!

Please comply with safety regulations present in your car manual.

The child seat may be installed in the following configurations:

Forward-facing	Yes
Rearward-facing	No
On car seats equipped with ISOFIX (found between the seating and backrest of a car seat) and 3-point car safety belts	Yes ¹⁾

Regulations obligatory in the territory of a given country must be obeyed.

¹⁾ In case of presence of a frontal airbag - move the passenger car seat as far back as possible.



Proper placement



Forbidden placement

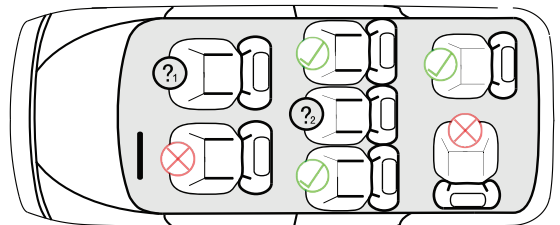
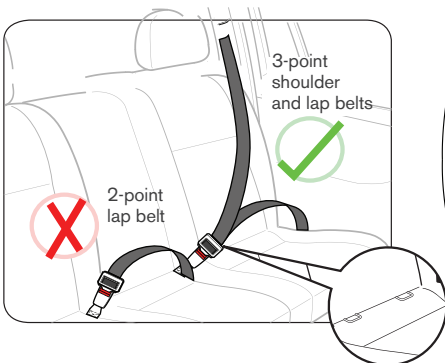

Installation of the child seat is not recommended if the passenger seat airbag is active.



Installation of the child seat is FORBIDDEN if the passenger seat is equipped with a 2-point seat belt only.

Remember to **ONLY** use the original upholstery for the **Caretero COMMO** seat, as it is an integral part of the seat and plays an important role in its proper functioning.

The upholstery may be removed for washing (hand wash or machine wash - delicate fabrics programme, max 30°C). Do not tumble dry. Use only mild detergents.

Plastic parts of the seat may be cleaned with a damp cloth with addition of soap.

Never use strong detergent such as bleaches etc.

Never iron the upholstery.

The cover can be removed and washed. Please observe the instruction on the washing label of the cover.

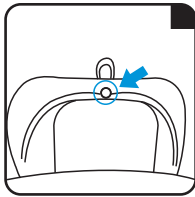

Loosen the press studs at the back of the headrest and remove the cover of headrest.

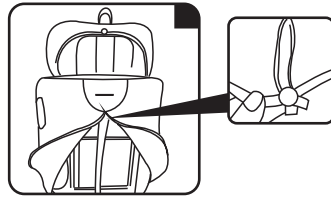

Loosen the press studs and unzip at the back of seat cover. Pull forward and remove seat cover.

Re-fitting simply follow the steps in the opposite order.

WICHTIG: FÜR SPÄTERES NACHSCHLAGEN AUFBEWAHREN!

UM DIE SICHERHEIT IHRES KINDES ZU GEWÄHRLEISTEN, LESEN SIE BITTE DIESE ANLEITUNG AUFMERKSAM, BEVOR SIE DAS PRODUKT VERWENDEN.

1. Dies ist ein „Universal“-Kinderrückhaltesystem. Es ist nach der Regulierung Nr. 129/03 inklusive aller Anhänge für den allgemeinen Gebrauch in Fahrzeugen zugelassen und passt auf die meisten, aber nicht auf alle Fahrzeugsitze.
 2. In Fahrzeugen, für die der Hersteller im Fahrzeughandbuch erklärt, dass das Fahrzeug für die Aufnahme von „Universal“-Kinderrückhaltesystemen für diese Altersgruppe vorbereitet ist, wird der Sitz sehr wahrscheinlich passen.
 3. Die Einstufung dieses Kinder-Rückhaltesystems als „Universal“-Rückhaltesystem erfolgte unter strengeren Bedingungen, als bei früheren Modellen, die nicht mit diesem Hinweis versehen sind.
 4. Falls Sie Zweifel haben, fragen Sie bitte den Hersteller des Kinderrückhaltesystems oder den Händler.
- Dieses Produkt ist eine universale Rückhalteeinrichtung und geeignet für Kinder mit einem Körpergewicht von 15 bis 36 kg (Gruppe II und III).

WARNUNG!

- Verwenden Sie diesen Kindersitz nicht zu Hause. Er ist nicht für die Verwendung im Haus vorgesehen und sollte nur in einem Fahrzeug verwendet werden.
- Dieser Kindersitz kann mit 3-Punkt-Gurten oder mit 3-Punkt-Gurten und ISOFIX (Gruppe II, III, 15-36kg) in Fahrtrichtung installiert werden.
- Lassen Sie Ihr Kind zu keiner Zeit unbeaufsichtigt, während es in diesem Kindersitz sitzt.
- Aus Sicherheitsgründen muss der Kindersitz in einem Fahrzeug gesichert werden, auch wenn Sie Ihr Kind nicht in den Sitz setzen.
- Beachten Sie bitte, dass sämtliche Gurte nach unten gezogen werden müssen, damit das Becken sicher gehalten wird. Sämtliche Gurte, mit denen das Kind gesichert wird, müssen an den Körper des Kindes angepasst werden. Dabei ist sicherzustellen, dass die Gurte nicht verdreht sind.
- Um einem Sturz vorzubeugen, sollten Sie Ihr Kind immer mit den Gurten sichern, wenn Sie es in diesen Kindersitz setzen.
- Das Kinderrückhaltesystem darf nicht ohne den Stoffbezug verwendet werden.
- Der Sitzbezug sollte mit keinem anderen als den vom Hersteller empfohlenen Bezügen ersetzt werden, da der Bezug einen wesentlichen Teil der Rückhaltefunktion übernimmt.
- Die festen Teile sowie sämtliche Kunststoffteile des Kinder-Rückhaltesystems müssen so positioniert und installiert werden, dass sie im täglichen Gebrauch des Fahrzeugs nicht von einem verschiebbaren Sitz oder einer Tür des Fahrzeugs eingeklemmt werden können.
- Der Kindersitz darf nicht direkter Sonneneinstrahlung ausgesetzt werden, wenn der Sitz nicht mit einem textilen Bezug ausgestattet ist. Andernfalls kann der Sitz zu heiß für die Haut Ihres Kindes werden.
- Wir empfehlen, diesen Kindersitz nach großen Belastungen bei einem Unfall zu ersetzen.
- Es ist gefährlich, die Rückhalteeinrichtung in irgendeiner Weise ohne Genehmigung der zuständigen Behörde zu verändern, zu ergänzen und die vom Hersteller angegebenen Einbauanleitungen für Rückhalteeinrichtungen nicht genau zu befolgen.
- Sichern Sie Gepäckstücke oder andere Gegenstände ausreichend, die im Falle eines Zusammenstoßes Verletzungen verursachen könnten.

Der Auto-Kindersitz wurde gemäß Anforderungen der Europäischen Norm für Rückhaltesysteme für Kinder (**ECE R 129/03**) entwickelt, geprüft und zugelassen. Das Prüfzeichen E (in einem Kreis) und die Zulassungsnummer befinden sich auf dem orangefarbenen Zulassungsetikett (Aufkleber am Auto-Kindersitz).

GEFAHR!

Diese Zulassung verliert ihre Gültigkeit, wenn Sie irgendwelche Änderungen am Kindersitz vornehmen. Änderungen an dem Kindersitz darf ausschließlich der Hersteller vornehmen.

GEFAHR!

Verwenden Sie den Kindersitz ausschließlich nach den in der Betriebsanleitung des jeweiligen Fahrzeugs angeführten Anweisungen für die Nutzung von Rückhaltesystemen für Kinder.

Der Auto-Kindersitz wurde gemäß Anforderungen der Europäischen Norm für Rückhaltesysteme für Kinder (**ECE R 129/03**) entwickelt, geprüft und zugelassen. Das Prüfzeichen E (in einem Kreis) und die Zulassungsnummer befinden sich auf dem orangefarbenen Zulassungsetikett (Aufkleber am Auto-Kindersitz).

GEFAHR!

Diese Zulassung verliert ihre Gültigkeit, wenn Sie irgendwelche Änderungen am Kindersitz vornehmen. Änderungen an dem Kindersitz darf ausschließlich der Hersteller vornehmen.

GEFAHR!

Verwenden Sie den Kindersitz ausschließlich nach den in der Betriebsanleitung des jeweiligen Fahrzeugs angeführten Anweisungen für die Nutzung von Rückhaltesystemen für Kinder.

Der Kindersitz kann in folgenden Einbaurichtungen im Fahrzeug platziert werden:

In Fahrtrichtung	Ja
Entgegen der Fahrtrichtung	Nein
Auf Fahrzeugsitzen, die über Isofix-Befestigungssysteme (zwischen Sitzfläche und Rückenlehne des Fahrzeugs)	Ja ¹⁾



Die richtige Platzierung



Platzierung Verboten

Vorschriften im Hoheitsgebiet eines Landes zwingend zu beachten.

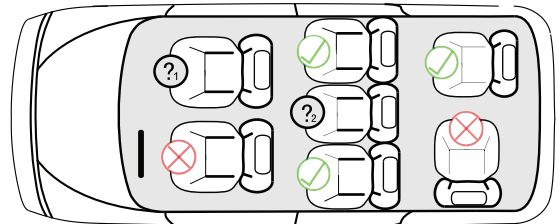
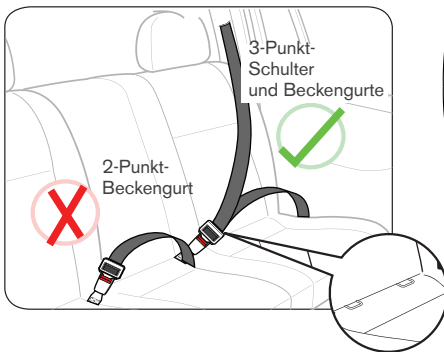

Der Kindersitz darf nicht eingebaut werden, wenn der Frontairbag am Beifahrersitz aktiviert ist.



Der Einbau des Kindersitzes ist **VERBOTEN**, wenn der Sitz nur über einen Beckengurt verfügt.

Bitte sorgen Sie dafür, dass Sie ausschließlich Original-Sitzbezüge von **Caretero COMMO** verwenden, da der Sitzbezug ein integraler Bestandteil des Auto-Kindersitzes ist und wichtige Funktionen zur Sicherstellung der einwandfreien Funktionsweise des Systems erfüllt.

- Der Auto-Kindersitz darf nicht ohne Bezug verwendet werden.
- Der Bezug sollte von Hand mit einem milden Waschmittel (bei 30°C) gewaschen werden.
- Die Kunststoffteile können mit Seifenlauge gereinigt werden. (Verwenden Sie keine scharfen Reinigungsmittel wie Lösungsmittel).
- Die Kunststoffteile des Kindersitzes können mit einem feuchten Tuch gereinigt werden.
- Verwenden Sie keine scharfen Reinigungsmittel zur Reinigung der Kunststoffteile des Kindersitzes, denn das kann zur Beeinträchtigung und Beschädigung dieser Teile führen.

Der Bezug kann abgenommen und gewaschen werden. Bitte beachten Sie die Hinweise auf dem Waschetikett des Bezuges.

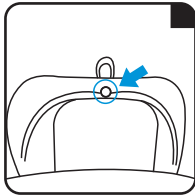

Lösen Sie die Druckknöpfe an der Rückseite der Kopfstütze und nehmen Sie den Bezug der Kopfstütze ab.

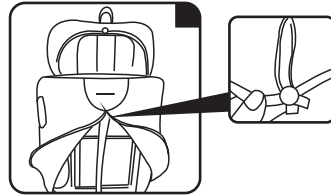

Lösen Sie die Druckknöpfe und öffnen Sie den Reißverschluss an der Rückseite des Sitzbezugs. Nach vorne ziehen und den Sitzbezug abnehmen.

Zum Wiedereinbau einfach die Schritte in umgekehrter Reihenfolge ausführen.

KARTA GWARANCYJNA

Imię: _____

Nazwisko: _____

Kod pocztowy: _____

Miejscowość: _____

Telefon (wraz z kierunkowym): _____

Adres e-mail: _____

Produkt: _____

Model: _____

Kolor/wzór: _____

Akcesoria: _____

Data zakupu: _____

Kupujący (podpis): _____

Sprzedawca: _____

Dowiedz się więcej o tym produkcie i marce Caretero.

DYSTRYBUTOREM MARKI JEST:

IKS 2 Mucha Sp. J.

ul. Rybnicka 9, 43-190 Mikołów, Polska

+48 32 226 06 06

e-mail: caretero@caretero.pl, www.caretero.pl

CARETERO



www.caretero.pl

WARUNKI GWARANCJI

1. **IKS 2 Mucha Sp. J.** udziela gwarancji na zakupiony produkt w okresie 12 miesięcy od daty zakupu.
2. Gwarant zapewnia nabywcy prawidłowe działanie produktu przy użytkowaniu zgodnym z jego przeznaczeniem i instrukcją użytkowania.
3. Wady produktu wykryte w okresie gwarancji będą bezpłatnie usuwane w terminie 21 dni od daty dostarczenia go, za pośrednictwem Sprzedawcy, do Serwisu. Okres gwarancji zostanie przedłużony o czas naprawy.
4. W przypadku wykrycia wady lub wystąpienia problemów z użytkowaniem, należy zwrócić się do punktu sprzedaży detalicznej z reklamowanym produktem, wypełnioną kartą gwarancyjną oraz przypiętym paragonem lub innym dowodem zakupu.
5. Reklamowany produkt należy oddać do naprawy w stanie czystym.
6. Podstawowym sposobem załatwienia reklamacji jest naprawa produktu przywracająca jego wartość użytkową.
7. Fakt i datę wykonania naprawy gwarancyjnej Serwis poświadcza na uniwersalnej karcie gwarancyjnej.
8. Gwarancja obowiązuje na terenie Rzeczypospolitej Polskiej.
9. Gwarancja przysługuje jedynie pierwotnemu nabywcy i nie podlega przeniesieniu na inne osoby lub podmioty.
10. Gwarancja na sprzedany produkt nie wyłącza, nie ogranicza ani nie zawiesza uprawnień kupującego wynikających z niezgodności towaru z umową.
11. Wszelkie inne sprawy i spory będą rozstrzygane przez odpowiedni sąd.
12. Zalecamy przechowywanie oryginalnego opakowania w celu zabezpieczenia produktu przed uszkodzeniami mogącymi nastąpić podczas transportu do Serwisu.
13. Gwarancja nie obejmuje:
 - uszkodzeń powstałych w wyniku niewłaściwego przechowywania
 - uszkodzeń mechanicznych i termicznych powstałych w wyniku niewłaściwego użytkowania, bądź użytkowania niezgodnego z instrukcją użytkowania
 - zmiany koloru (odbarwienia) tkaniny przy silnym nasłonecznieniu lub stosowaniu niewłaściwych środków chemicznych
 - rozdarcia tkaniny wynikającego z winy nabywcy
 - naturalnego zużycia elementów będącego wynikiem eksploatacji
 - sytuacji, w której produkt nie został dostarczony do Serwisu w komplecie z oryginalnym dowodem zakupu
 - uszkodzeń powstałych w wyniku upadku
 - prób naprawy produktu lub jakichkolwiek zmian konstrukcyjnych wykonywanych przez osoby trzecie

data zgłoszenia	data naprawy	opis uszkodzenia	pieczętka serwisu

data sprzedaży

pieczętka i podpis sprzedawcy



Dowiedz się więcej o tym produkcie i marce Caretero.

DYSTRYBUTOREM MARKI JEST:

IKS 2 - Centrum Dystrybucji Artykułów Dziecięcych
ul. Rybnicka 9, 43-190 Mikołów, Polska
+48 32 226 06 06
e-mail: caretero@caretero.pl, www.caretero.pl

Learn more about brand Caretero.
Scan the code QR.

DISTRIBUTOR:

IKS 2 - Children's Goods Distribution Centre
9 Rybnicka Street, 43-190 Mikolow, Poland
+48 32 226 06 06
e-mail: caretero@caretero.pl, www.caretero.pl

Erfahren Sie mehr über das Produkt und die Marke!
Scannen Sie den QR -Code

VERTREIBER:

IKS 2 - Children's Goods Distribution Centre
9 Rybnicka Str., 43-190 Mikolow, Polen
+48 32 226 06 06
e-mail: caretero@caretero.pl, www.caretero.pl