

# SafeHouse BARIERKA ROZPOROWA DLA DZIECI

**UWAGA! PRZECZYTAJ UWAŻNIE INSTRUKCJĘ  
I POSTĘPUJ ZGODNIE Z JEJ ZALECENIAMI.  
ZACHOWAJ INSTRUKCJĘ NA PRZYSZŁOŚĆ.**



Należy przeczytać całą instrukcję przed rozpoczęciem składania i instalacji tego produktu.

**Ta barierka jest zgodna z europejską normą bezpieczeństwa EN 1930:2011**

Barierka jest przeznaczona do drzwi, schodów i przejść o szerokości od 77 cm (30") do 82,4 cm (32,5").

Barierka przeznaczona jest dla dzieci poniżej 2 lat życia.

## **⚠ OSTRZEŻENIA**

UWAGA! Nieprawidłowe zamocowanie barierki może być niebezpieczne.

UWAGA! Nie korzystaj z barierki, jeśli jakieś jej części są uszkodzone lub gdy ich brakuje.

UWAGA! Barierki nie należy instalować w ramie okna.

UWAGA! Łącząc dwa lub trzy elementy barierki zawsze używaj dodatkowych mocowań do ściany.

UWAGA! Nigdy nie używaj barierki rozporowej bez podkładek naściennych.

• Jeśli chcesz zamocować barierkę na szczycie schodów, nie umieszczaj jej poniżej górnego poziomu schodów.

• Jeśli chcesz zamocować barierkę na dole schodów, powinieneś umieścić ją na najniższym z możliwych stopni.

• Ta barierka posiada mechanizm automatycznego zamykania oraz ręcznego otwierania.

• Barierka powinna być zawsze zamknięta, także na zamek. Upewnij się, że barierka jest dokładnie zamknięta.

• Aby zapobiec urazom, do jakich mogą doprowadzić upadki, powiedz dziecku, że nie wolno wspinać się na barierkę. Zaprzestań używania barierki, jeśli dziecko potrafi nad nią przejść.

• Zapoznaj się z ryzykiem związanym z używaniem barierki przez dziecko.

• Korzystaj wyłącznie z oryginalnych części dostarczonych przez producenta lub sprzedawcę.

• Barierkę przeznaczono wyłącznie do użytku domowego.

## Zestawienie części

Nr	Nazwa części	Ilość
1	Drzwiczki barierki	1
2	Rama barierki	1
3	Zaczep zamka górnego	1
4	Górny zamek	1
5	Przycisk odblokowujący	1
6	Pokręta rozporowe	4
7	Śruby rozporowe	4
8	Podkładki naścienne	4
9	Dolny zamek	1

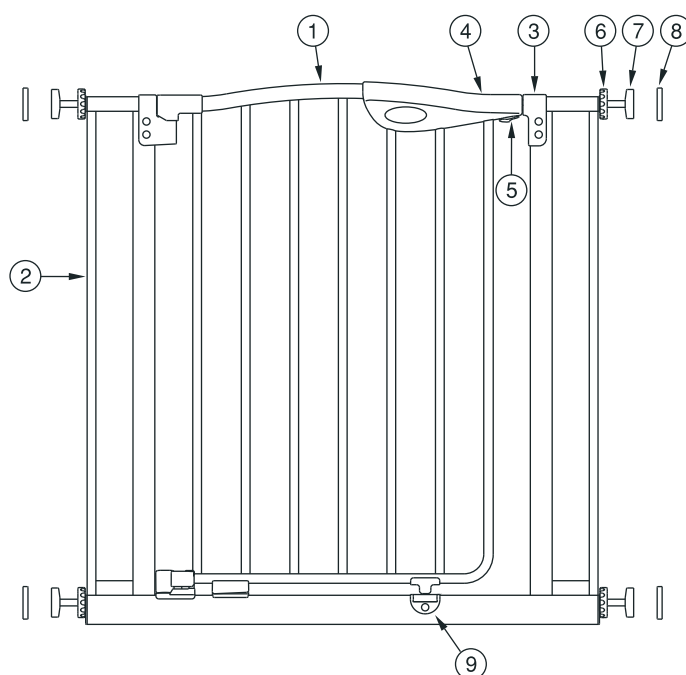

## Instalacja barierki.

• Zmierz szerokość przejścia, drzwi lub schodów, na których ma być zainstalowana barierka.

Ta barierka jest odpowiednia dla przejść o szerokości 77-82,4 cm (30-32,5").

• Umieść barierkę w przejściu tak, aby spód ramy barierki opierał się całkowicie o podłogę (3A).

• Aby zainstalować barierkę, najpierw przymocuj podkładki naścienne do ścian za pomocą dołączonych wkrętów lub taśmy dwustronnej. Górne i dolne podkładki powinny być umiejscowione w jednej linii w poziomie. Tak samo podkładki z prawej i z lewej strony powinny być umiejscowione w jednej linii w pionie (3B, 3C, 3D).

UWAGA: Nie należy używać tej barierki, jeżeli nie może być ona zainstalowana ściśle i płasko na ścianie, futrynie drzwi bądź w przejściu. Jeśli bramka nie będzie zainstalowana w pionie, system blokowania barierki może nie działać prawidłowo.



## OSTRZEŻENIE!

Nigdy nie używaj barierki rozporowej bez podkładek naściennych.

3A

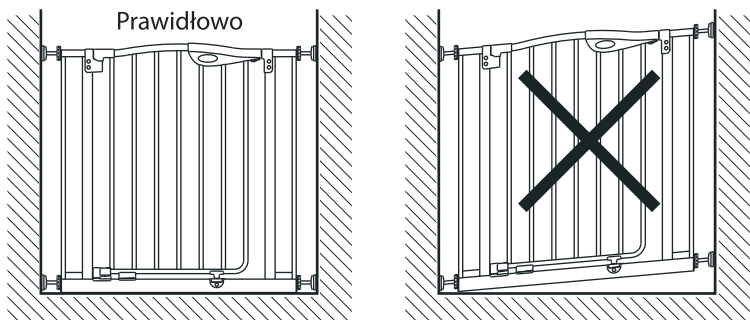

3B

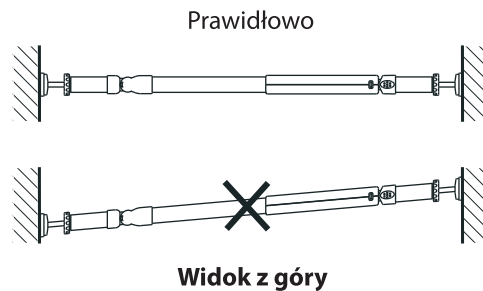

3C

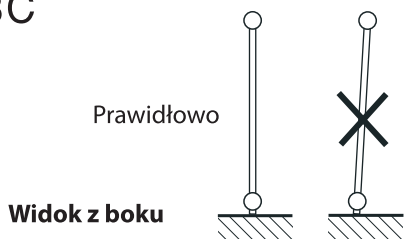

3D

Przymocuj podkładki naścienne do ścian za pomocą wkrętów lub taśmy dwustronnej

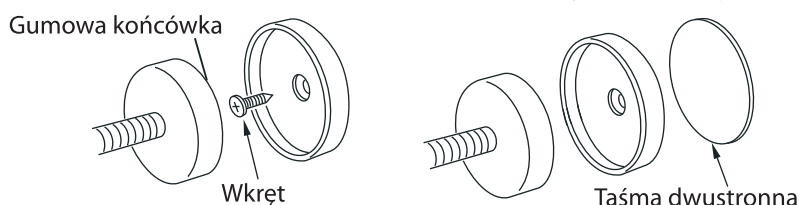

• Wsuń śruby rozporowe z ramy barierki za pomocą pokręteł. Umieść gumowe końcówki śrub rozporowych w zamocowanych wcześniej podkładkach naściennych. Odległości pomiędzy końcówkami śrub rozporowych a pokrętłami, powinny być jednakowe we wszystkich czterech punktach mocowania (4A, 4B).

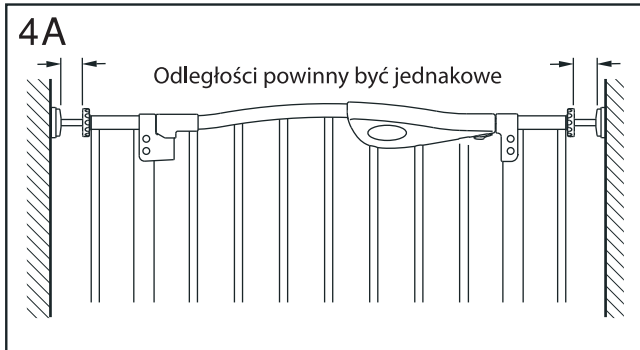

4B

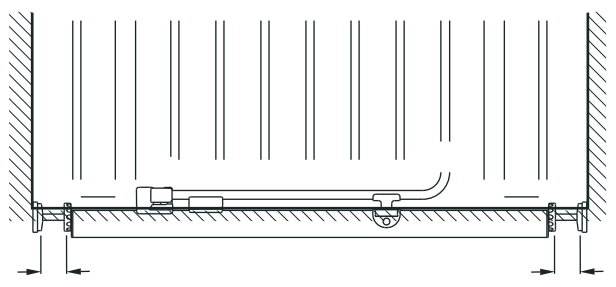

• Dokręć jednocześnie obydwie dolne śruby rozporowe (5A) tak, aby dół barierki ściśle dolegał do ścian (5B). UWAGA: Upewnij się, że spód ramy barierki całkowicie opiera się na podłodze.

5A

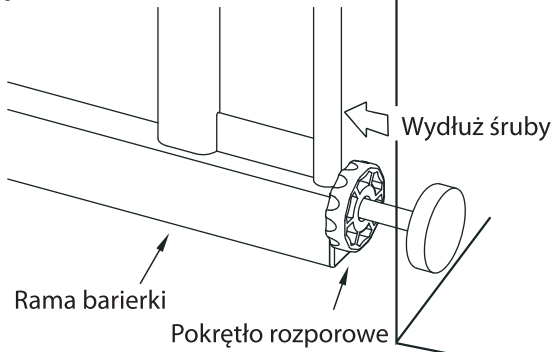

5B

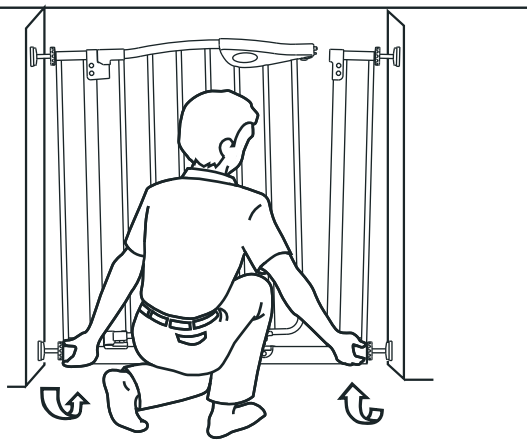

• Dokręć jednocześnie obydwie górne śruby rozporowe (6A). Dokręć śruby tak, aby dwie linie znajdujące się na górnym zamku i na zaczepie górnego zamka ułożyły się w jednej linii. Jednocześnie upewnij się, że przestrzeń między tymi dwoma elementami wynosi około 1 mm (6B). Upewnij się, że barierka jest dokładnie dokręcona na górze i na dole. Po zamocowaniu barierki, powinna być ona regularnie sprawdzana, czy odpowiednio mocno przylega do ścian.

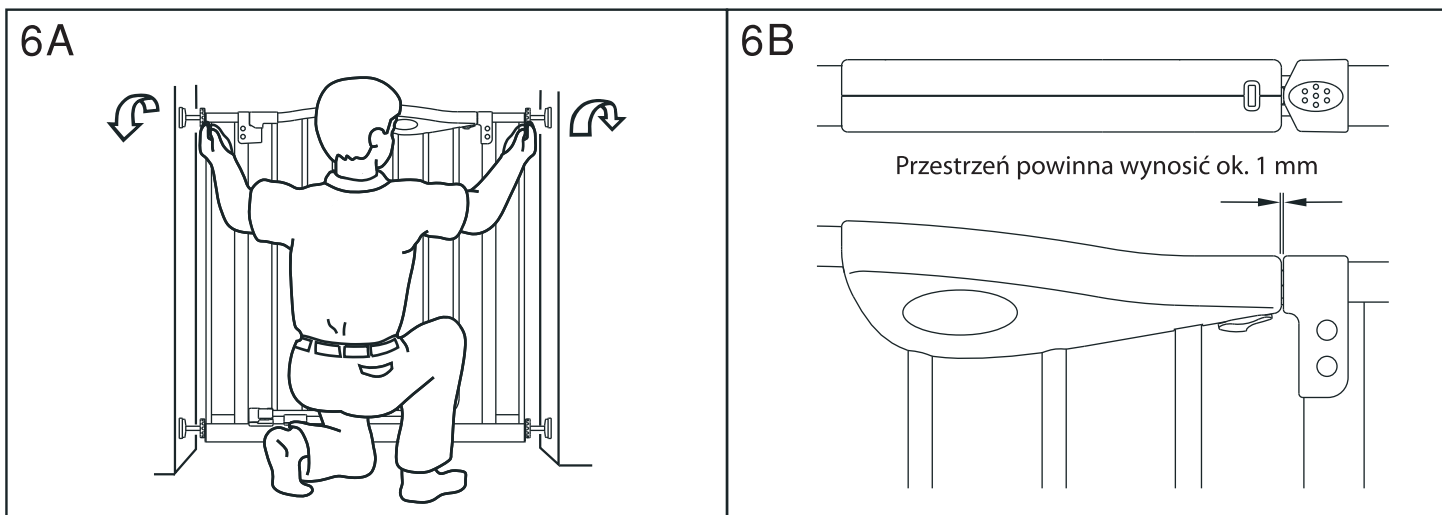

### Otwieranie barierki.

- Przesuń przycisk odblokowujący w stronę środka bramki (7A).
- Trzymając przycisk przesunięty, podnieś bramkę (7B).
- Otwórz bramkę w dowolnym kierunku (7C).

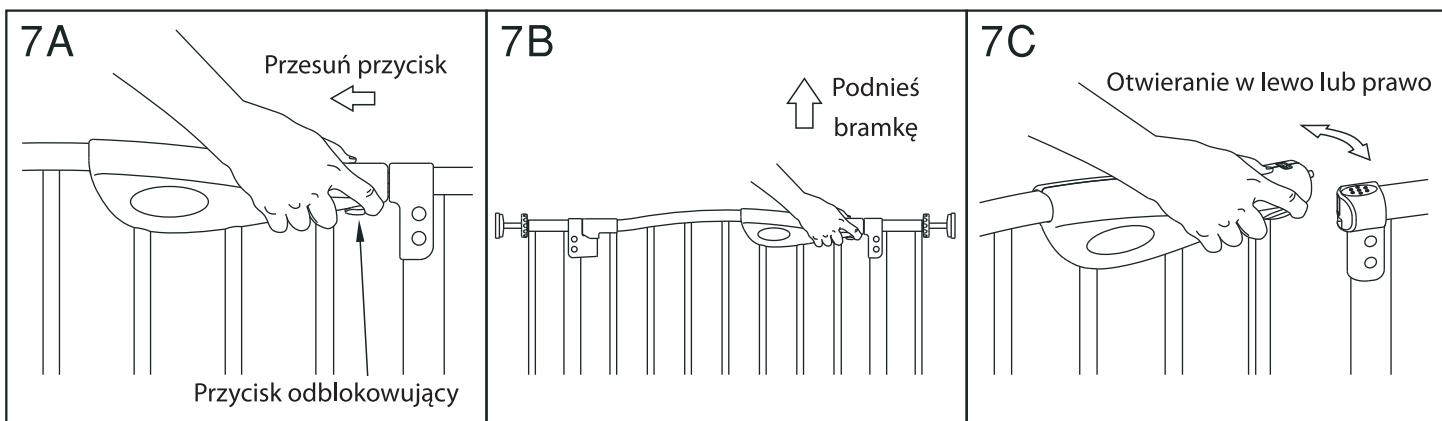

### Zamykanie barierki.

- Aby zamknąć barierkę, puść bramkę. Wróci ona do pierwotnej pozycji, a zamek zatrzaśnie się automatycznie.
- Przed właściwym użytkowaniem barierki, powtórz tę czynność kilkakrotnie i upewnij się, że:
- Po zamknięciu bramki rygiel zamka górnego zatrzaśnie się w otworze zaczepu górnego zamka (8A).
- Po zamknięciu bramki rygiel zamka dolnego zatrzaśnie się w otworze zaczepu dolnego zamka (8B).

• Śruby rozporowe oraz podkładki naścienne nie poluzowały się.

UWAGA: Należy regularnie sprawdzać, czy śruby rozporowe i mocowania podkładek nie poluzowały się.

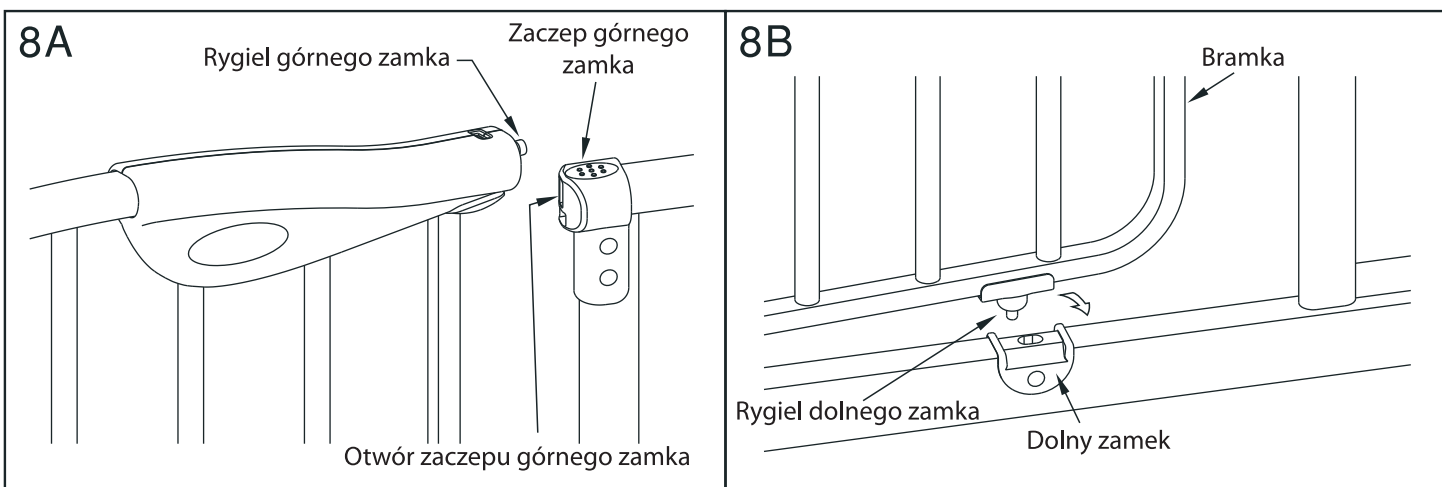

### Czyszczenie i konserwacja:

Barierkę należy regularnie kontrolować i upewniać się, że jest odpowiednio zamocowana i działa zgodnie z instrukcją. Czyścić przy pomocy wilgotnej ściereczki i łagodnego środka czyszczącego. Nie wolno używać silnych detergentów, które mogą uszkodzić poszczególne części barierki.

## Wskaźnik zamknięcia barierki.

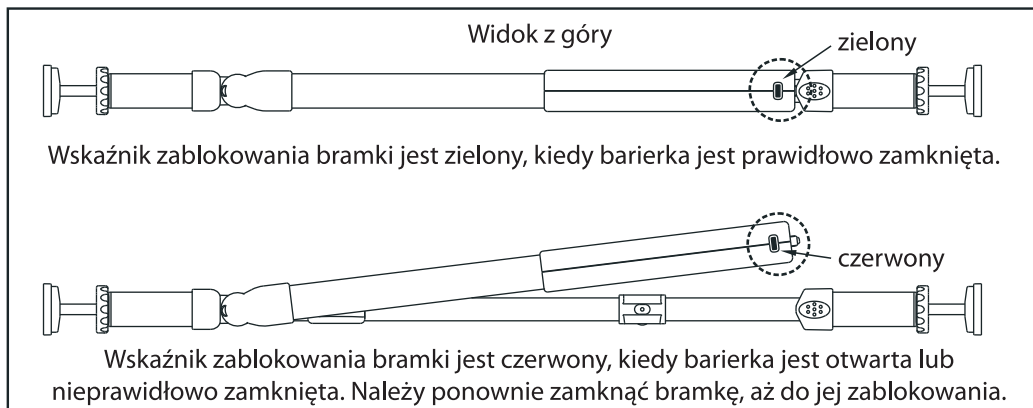

## Zablokowanie barierki w pozycji otwartej.

Kiedy barierka jest nieużywana, można otworzyć ją na stałe, blokując mechanizm samoczynnego zamykania. Należy otworzyć bramkę w dowolną stronę pod kątem 90° (rys. 1 lub 2).

### **OSTRZEŻENIE!**

Blokada otwartej bramki może być używana wyłącznie przez osoby dorosłe. Nie można jej używać w obecności dziecka, gdyż nie działa wtedy mechanizm automatycznego zamykania bramki.

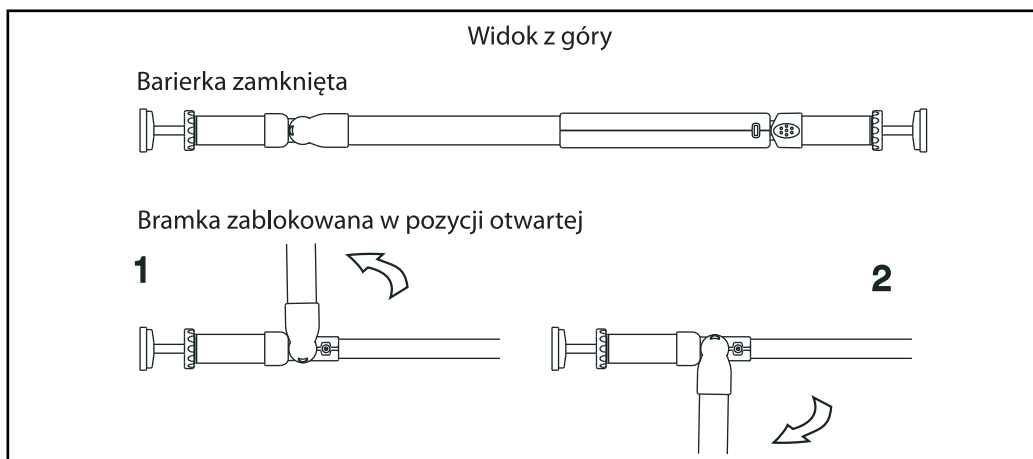

## WARUNKI GWARANCJI

1. IKS 2 Mucha Sp. J. udziela gwarancji na zakupiony produkt w okresie 12 miesięcy od daty zakupu.
2. Gwarant zapewnia nabywcy prawidłowe działanie produktu przy użytkowaniu zgodnym z jego przeznaczeniem i instrukcją użytkownika.
3. Wady produktu wykryte w okresie gwarancji będą bezpłatnie usuwane w terminie 21 dni od daty dostarczenia go, za pośrednictwem Sprzedawcy, do Serwisu. Okres gwarancji zostanie przedłużony o czas naprawy.
4. W przypadku wykrycia wady lub wystąpienia problemów z użytkowaniem, należy zwrócić się do punktu sprzedaży detalicznej z reklamowanym produktem, wypełnioną kartą gwarancyjną oraz przypiętym paragonem lub innym dowodem zakupu.
5. Reklamowany produkt należy oddać do naprawy w stanie czystym.
6. Podstawowym sposobem załatwienia reklamacji jest naprawa produktu przywracająca jego wartość użytkową.
7. Fakt i datę wykonania naprawy gwarancyjnej Serwis poświadcza na uniwersalnej karcie gwarancyjnej.
8. Gwarancja obowiązuje na terenie Rzeczypospolitej Polskiej.
9. Gwarancja przysługuje jedynie pierwotnemu nabywcy i nie podlega przeniesieniu na inne osoby lub podmioty.
10. Gwarancja na sprzedany produkt nie wyłącza, nie ogranicza ani nie zawiesza uprawnień kupującego wynikających z niezgodności towaru z umową.
11. Wszelkie inne sprawy i spory będą rozstrzygane przez odpowiedni sąd.
12. Zalecamy przechowywanie oryginalnego opakowania w celu zabezpieczenia produktu przed uszkodzeniami mogącymi nastąpić podczas transportu do Serwisu.
13. Gwarancja nie obejmuje:
  - uszkodzeń powstałych w wyniku niewłaściwego przechowywania
  - uszkodzeń mechanicznych i termicznych powstałych w wyniku niewłaściwego użytkowania, bądź użytkowania niezgodnego z instrukcją
  - zmiany koloru (odbarwienia) tkaniny przy silnym nasłonecznieniu lub stosowaniu niewłaściwych środków chemicznych
  - rozdarcia tkaniny wynikającego z winy nabywcy
  - naturalnego zużycia elementów będącego wynikiem eksploatacji
  - sytuacji, w której produkt nie został dostarczony do Serwisu w komplecie z oryginalnym dowodem zakupu
  - uszkodzeń powstałych w wyniku upadku
  - prób naprawy produktu lub jakichkolwiek zmian konstrukcyjnych wykonywanych przez osoby trzecie

data zgłoszenia	data naprawy	opis uszkodzenia	pieczętka serwisu

DYSTRYBUTOR:  
IKS 2 Mucha Sp. J.  
ul. Rybnicka 9, 43-190 Mikołów, Polska  
+48 32 226 06 06

e-mail: [caretero@caretero.pl](mailto:caretero@caretero.pl)  
[www.caretero.pl](http://www.caretero.pl)



data sprzedaży

pieczętka i podpis sprzedawcy